



FORD



BGS 8215-1



BGS articolo	DESCRIZIONE
BGS 8215	SET 4 PEZZI, MESSA IN FASE PER MOTORI A BENZINA FORD

CARATTERISTICHE

- idoneo per motori a benzina da 1.25 L, 1.4 L, 1.6 L, 1.8 L, 2.0 L
- motori Zetec e Zetec SE
- comprende:
 - utensile di messa in fase per albero motore per uso come OEM 303-748, 999-7152, 21-259, 303-574, 21-163, 303-620, 999-7201, 49J E02 024, 303-507, 21-210
 - piastra di allineamento per albero a camme per uso come OEM 303-376, 303-376B, 999-7151
- peso 300 g

RICAMBI

BGS articolo	DESCRIZIONE
BGS 8215-1	UTENSILE BLOCCAGGIO ALBERO A CAMME



BGS articolo	DESCRIZIONE
BGS 8672	SET MESSA IN FASE PER FORD 2.0 / 2.4 DURATORQ DIESEL

CARATTERISTICHE

- necessario per interventi sulla catena di distribuzione, la testa cilindri, ecc.
- comprende spine di bloccaggio per: volano, pompa, albero a camme e tensionatore catena
- per uso come OEM 21-234, 21-251
- idoneo per Ford Mondeo e Transit 2.0 I / 2.4 I Duratorq 16V (Tddi e TDCI)
codici motore: ABFA, D2FA, D3FA, D5BA, D6BA, D0FA, F1FA, F3FA, F4FA, FMBA/B, FXFA, H9FA, H9FB, HJBA/B, HJBC, HJBE, JXFA, N7BA/B, PHFA, SDBA
- peso 450 g



BGS articolo	DESCRIZIONE
BGS 8218	SET 5 PEZZI, MESSA IN FASE PER FORD FOCUS

CARATTERISTICHE

- per la sostituzione della cinghia a camme su Ford Motori Focus 1.6 TI - VCT, codice motore HXDA (2003 - 2007) e 2.0 TDCI con codici motore G6DA, G6DB, G6DC 2003 - 2007
- utensile di supporto ruota dentata albero a camme per uso come OEM 303-1097
- perno di bloccaggio puleggia tensionatrice per uso come OEM 303-1054
- perno di fasatura volano da usare come OEM 303-1059, 303-1270, 0188X, 999-7121
- perno di fasatura albero motore per uso come OEM 303-748, 999-7152, 21-259
- utensile di bloccaggio ruota dentata albero a camme per uso come OEM 303-735, 999 7122, 0187B, 0189B, 0132AJ1, 21-263, 0188M, MOT 1430, 303-1277, 0194B
- peso 860 g

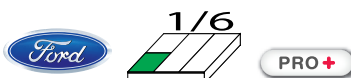

BGS articolo	DESCRIZIONE
BGS 9692	1/6 MODULO PER CARRELLO, UTENSILE DI REGOLAZIONE DELL'ALBERO A CAMME, PER FORD 1.6 ECOBOOST

CARATTERISTICHE

- per bloccare gli alberi a camme durante la rimozione / sostituzione della catena di distribuzione
- per le seguenti motorizzazioni Ford:
 - 1.6L EcoBoost (Sigma)
 - motore a benzina: Galaxy, S-Max, Mondeo, C-Max, Focus, Fiesta, Kuga, Transit, Tourneo Connect
- comprende:
 - carra di regolazione albero a camme, per uso come OEM 303-1552
- peso 680 g
- **dimensioni:**
(lunghezza x profondità x altezza)
189 x 136 x 32 mm

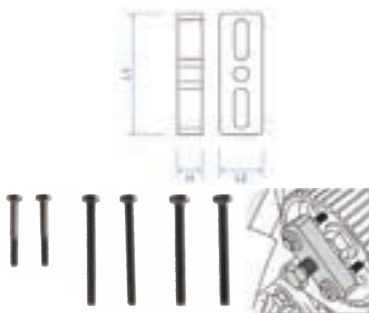

FEEMEC articolo	DESCRIZIONE
FM 0280	ESTRATTORE UNIVERSALE PULEGGIA POMPA INIEZIONE

CARATTERISTICHE

- estrattore universale per la puleggia della pompa iniezione carburante in bachelite
- adatto su Fiat, Ford, Volkswagen, Citroën, Peugeot e Subaru
- utilizzabile anche per estrarre volanti e pulegge dell'albero a camme di Ford e Mazda
- in dotazione 3 coppie di viti per serrare l'estrattore alla puleggia (M6x1.0x49mm; M7x1.0x75mm; M8x1.25x76mm)
- dimensioni:
h: 15 mm ; L1: 90 mm ; L2: 35 mm