

TECHNICAL SPECIFICATIONS

Cod.	Corsa Capacidad mm	Risoluzione Resolución mm	A mm	B mm
CB00812	0 ÷ 12	0,002	42,8	68,5

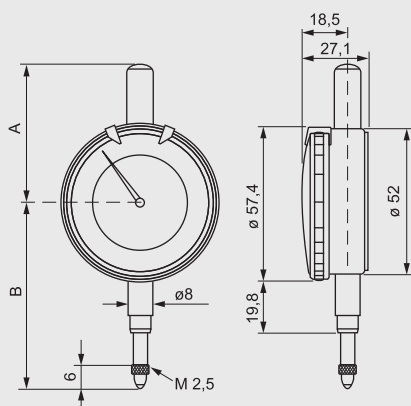

TECHNICAL SPECIFICATIONS

Cod.	Campo mm	Risoluzione Resolución mm	Misura della forza Medida de la fuerza N
CB025ZERO	0 ÷ 0,05	0,001	1

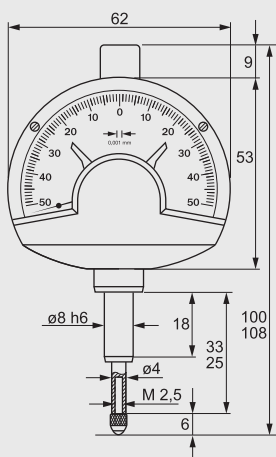

Comparatore bimillesimale Ø 58 mm.

Accuratezza secondo UNI 4180.

Cassa a ghiera in metallo - indicatori di tolleranza secondo DIN 879, movimento meccanico di qualità. Attacco cilindrico Ø 8 mm.

Comparador bimilesimal Ø 58 mm.

Precisión según UNI 4180.

Montura con anillo de metal - indicadores de tolerancia según DIN 879, movimiento mecánico de calidad. Conexión cilíndrica Ø 8 mm.



Comparatore millesimale a zero centrale.

Accuratezza ± 0,001 mm.

Comparatore a zero centrale di grande precisione e altissima sensibilità. Corsa libera 3 mm, regolazione dello zero mediante vite superiore, protetta da cappuccio. Movimento montato su rubini, antiurto, conforme a DIN 879. Movimento asta su sfere.

Comparador milesimal a cero central.

Precisión ± 0,001 mm.

Comparador a cero central de gran precisión y alta sensibilidad. Desplazamiento libre 3 mm, regulación del cero mediante tornillo superior, protegido con capuchón. Movimiento montado sobre rubíes, antigolpes, según la DIN 879. Movimiento de la vara sobre esferas.

